

Installation Instructions Instructions d'installation



Model#PM3018-WL

Before starting your installation, please take a few minutes to READ THESE INSTRUCTIONS CAREFULLY. In addition, please check the product CAREFULLY for any visible damage.

Avant de commencer l'installation, veuillez prendre quelques minutes pour LIRE ATTENTIVEMENT CES CONSIGNES. De plus, veuillez examiner minutieusement le produit afin de détecter tout dommage apparent.

TOOLS REQUIRED / Outils Nécessaire

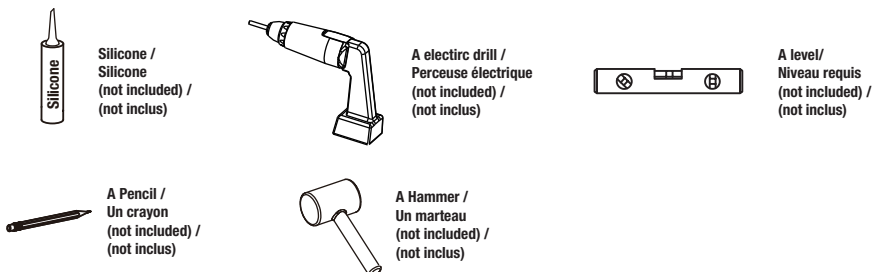

受控文件

生效日期: 2023 年 5 月 23 日

签名: 朱峰

HARDWARE INCLUDED / Quincaillerie incluse

NOTE: Hardware not shown to actual size.
NOTE: Les pièces de quincaillerie ne sont pas illustrées à leur taille réelle.



Part/Pièce	Description Description	Quantity/Quantité
AA	Bolt / Boulon	4
BB	Shelf support / Support de plateau	4
CC	Screw / Visser	2
DD	Wall plug / Cheville	2
EE	Allen key / Clé allen	1

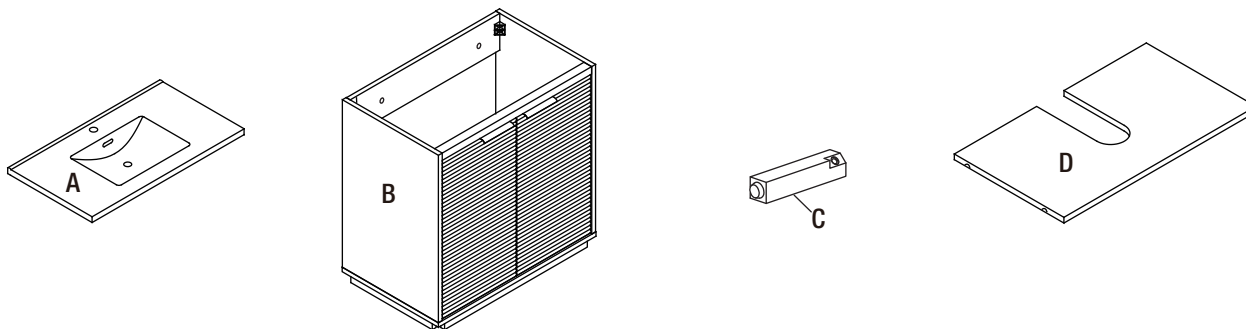

Part / Pièce	Description / Description	Quantity/Quantité
A	Vanity Top / Comptoir de meuble-lavabo	1
B	Vanity body / Meuble-lavabo	1
C	Leg / La jambe	4
D	Adjustable shelf / Étagère réglable	1

Before starting your installation, please take a few minutes to READ THESE INSTRUCTIONS CAREFULLY. In addition, please check the product CAREFULLY for any visible damage.

Avant de commencer l'installation, veuillez prendre quelques minutes pour LIRE ATTENTIVEMENT CES CONSIGNES. De plus, veuillez examiner minutieusement le produit afin de détecter tout dommage apparent.

1 Installing the leg / Installation de la jambe

- Use the allen key (EE) to fasten the legs (C) with the bolts (AA) as shown in illustration.
Utilisez la clé allen (EE) pour fixer la jambes (C) avec les boulons (AA) comme indiqué dans l'illustration.

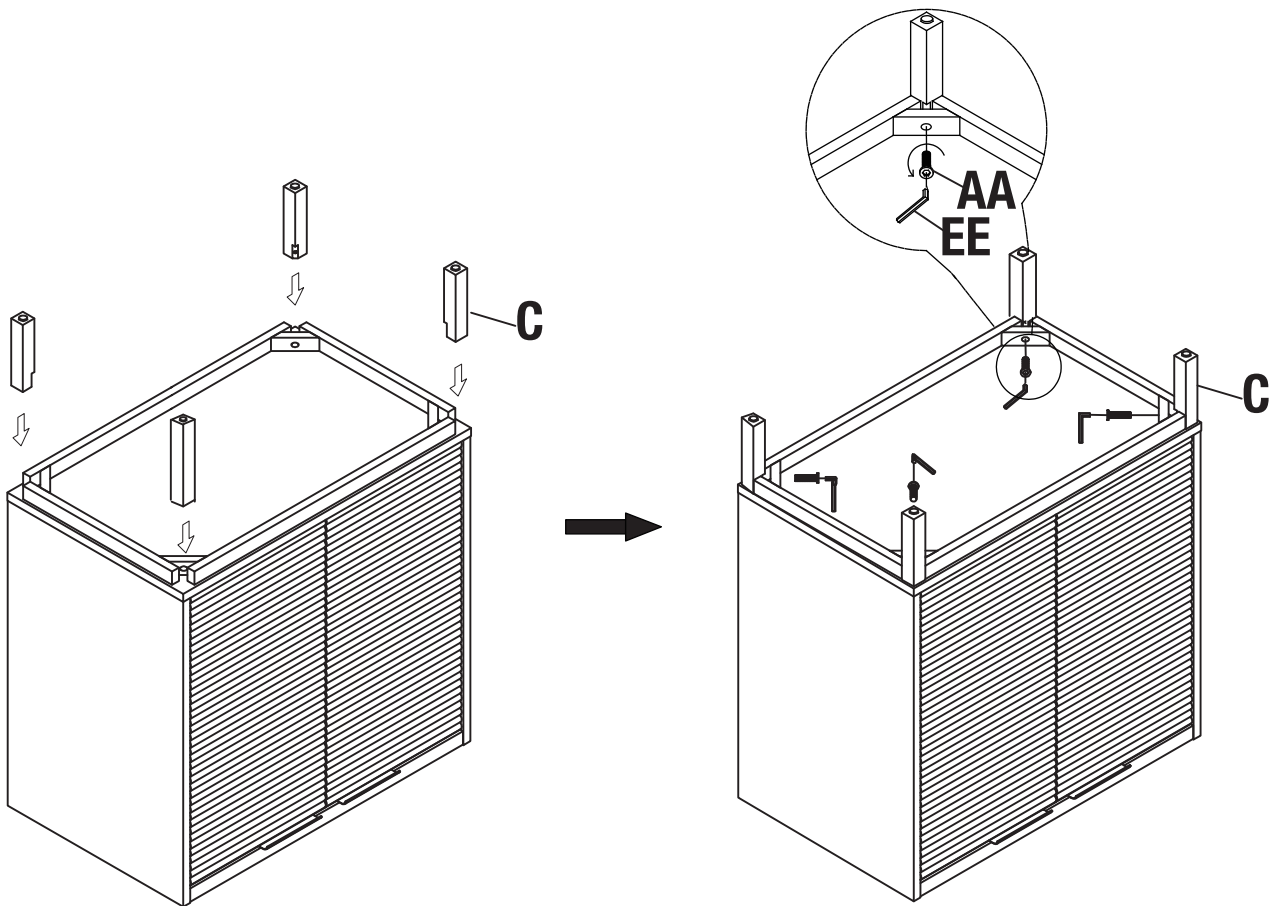

Before starting your installation, please take a few minutes to **READ THESE INSTRUCTIONS CAREFULLY**. In addition, please check the product **CAREFULLY** for any visible damage.

Avant de commencer l'installation, veuillez prendre quelques minutes pour **LIRE ATTENTIVEMENT CES CONSIGNES**. De plus, veuillez examiner minutieusement le produit afin de détecter tout dommage apparent.

2 Installing the vanity / Installation de la vanité

- Decide exactly where you wish to install your vanity and gently put it down on the floor. Place the level on the vanity and mark the fasten holes with a pencil on the wall.
Décidez exactement où vous souhaitez installer votre vanité et mettez-la doucement sur le sol. Placez le niveau sur la commode et marquez les trous de fixation sur le mur avec un crayon.

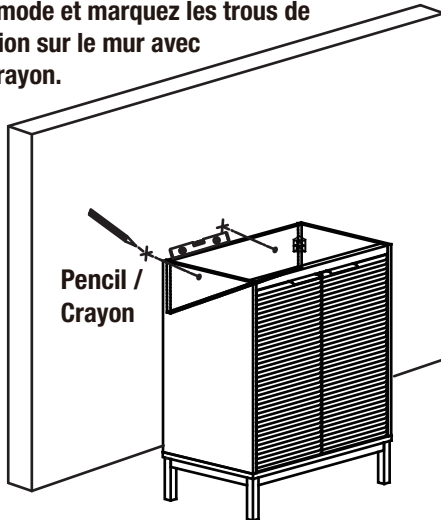

3 Installing the vanity / Installation de la vanité

- Remove the vanity and drill holes at each marked position. Insert the wall plugs (DD) into the wall using a hammer.
Retirez la vanité et percez les trous à chaque position marquée. Insérez les chevilles (DD) dans le mur à l'aide d'un marteau.

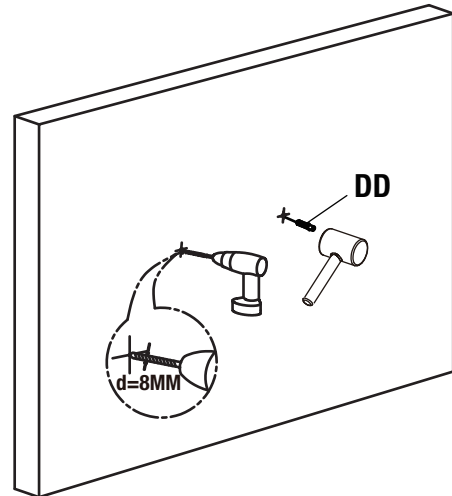

4 Installing the vanity / Installation de la vanité

- Use a electric drill to attaching the screws (CC) to fasten vanity to the wall.
Utilisez un foret électrique pour fixer les visser (CC) pour fixer la vanité au mur.

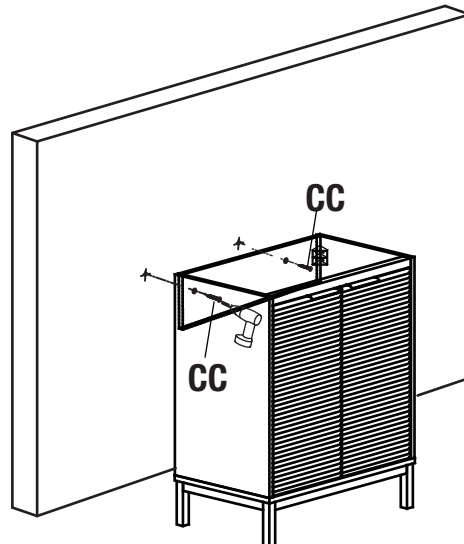

Before starting your installation, please take a few minutes to **READ THESE INSTRUCTIONS CAREFULLY**. In addition, please check the product **CAREFULLY** for any visible damage.

Avant de commencer l'installation, veuillez prendre quelques minutes pour **LIRE ATTENTIVEMENT CES CONSIGNES**. De plus, veuillez examiner minutieusement le produit afin de détecter tout dommage apparent.

5 Installing the adjustable shelf / Installation de l'étagère réglable

- Use shelf supports (BB) to install the adjustable shelf (D) into vanity according to the height that you need.
Utilisez des supports d'étagère (BB) pour installer l'étagère réglable (D) dans la vanité selon la hauteur dont vous avez besoin.

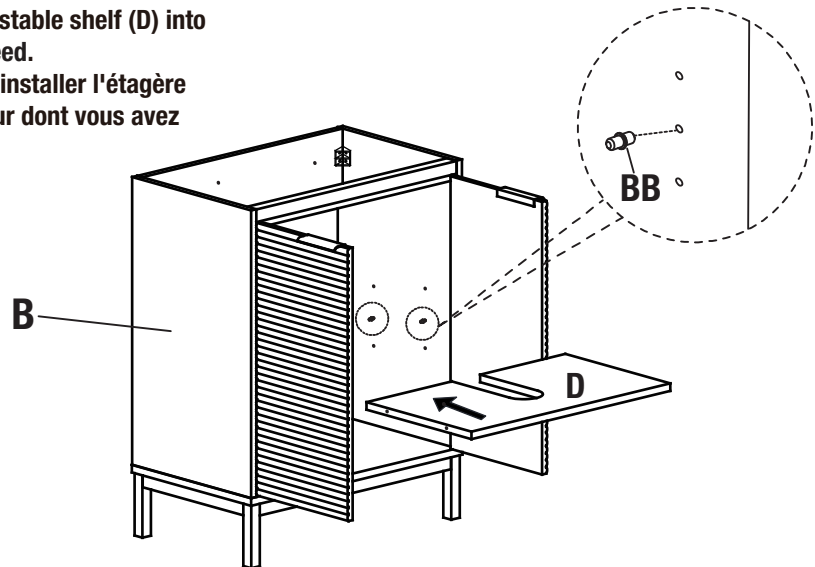

6 Vanity Top Installation / Installation de vanité

- Apply a small bead of silicone (not included) around the top perimeter of the vanity body (B). Carefully place the vanity top (A) on the top of the vanity body, and press it down to set in place.
Appliquez une petite ligne de silicone (non inclus) tout autour du périmètre supérieur du meuble-lavabo (B). Placer soigneusement le comptoir de marbre (A) sur le dessus du meuble-lavabo et appuyez afin de le fixer.

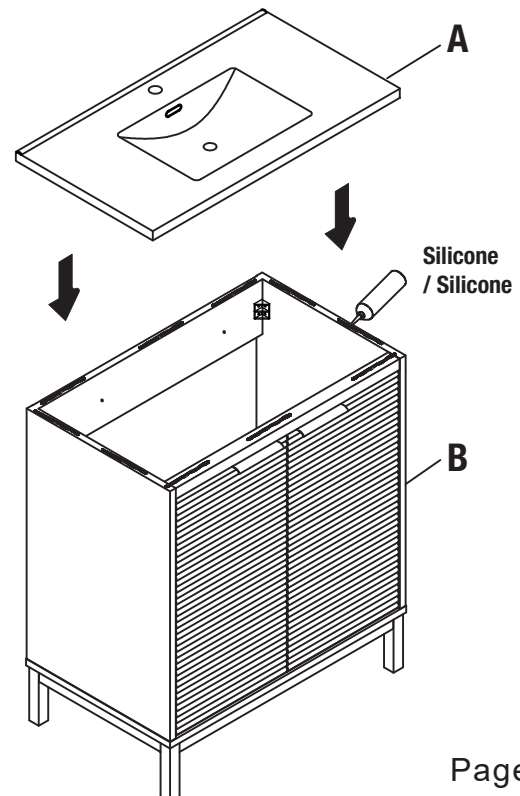

Before starting your installation, please take a few minutes to **READ THESE INSTRUCTIONS CAREFULLY**. In addition, please check the product **CAREFULLY** for any visible damage.

Avant de commencer l'installation, veuillez prendre quelques minutes pour **LIRE ATTENTIVEMENT CES CONSIGNES**. De plus, veuillez examiner minutieusement le produit afin de détecter tout dommage apparent.

7 Hinge Adjustment For Door Alignment / Réglage de la charnière pour alignement la porte

If the doors preassembled to vanity body (B) required adjustment, follow the below options as needed:

Si le réglage des portes préassemblés à la base du meuble-lavabo (B) s'avère nécessaire, choisissez l'une des options ci-dessous en fonction du besoin:

- To adjust door up or down, loosen screws (a), adjust door and retighten screws.
Pour déplacer la porte vers le haut ou vers le bas, desserrez les (a), ajustez la porte, puis resserrez les vis.
- To adjust door left and right, turn screw (b) in or out.
Vissez ou dévissez la vis (b) pour déplacer la porte vers la droite ou la gauche.
- To adjust door in or out, loosen screws (c), adjust door and retighten screws.
Pour déplacer la porte vers l'avant ou vers l'arrière, desserrez la vis (c), ajustez la porte, puis resserrez vis.

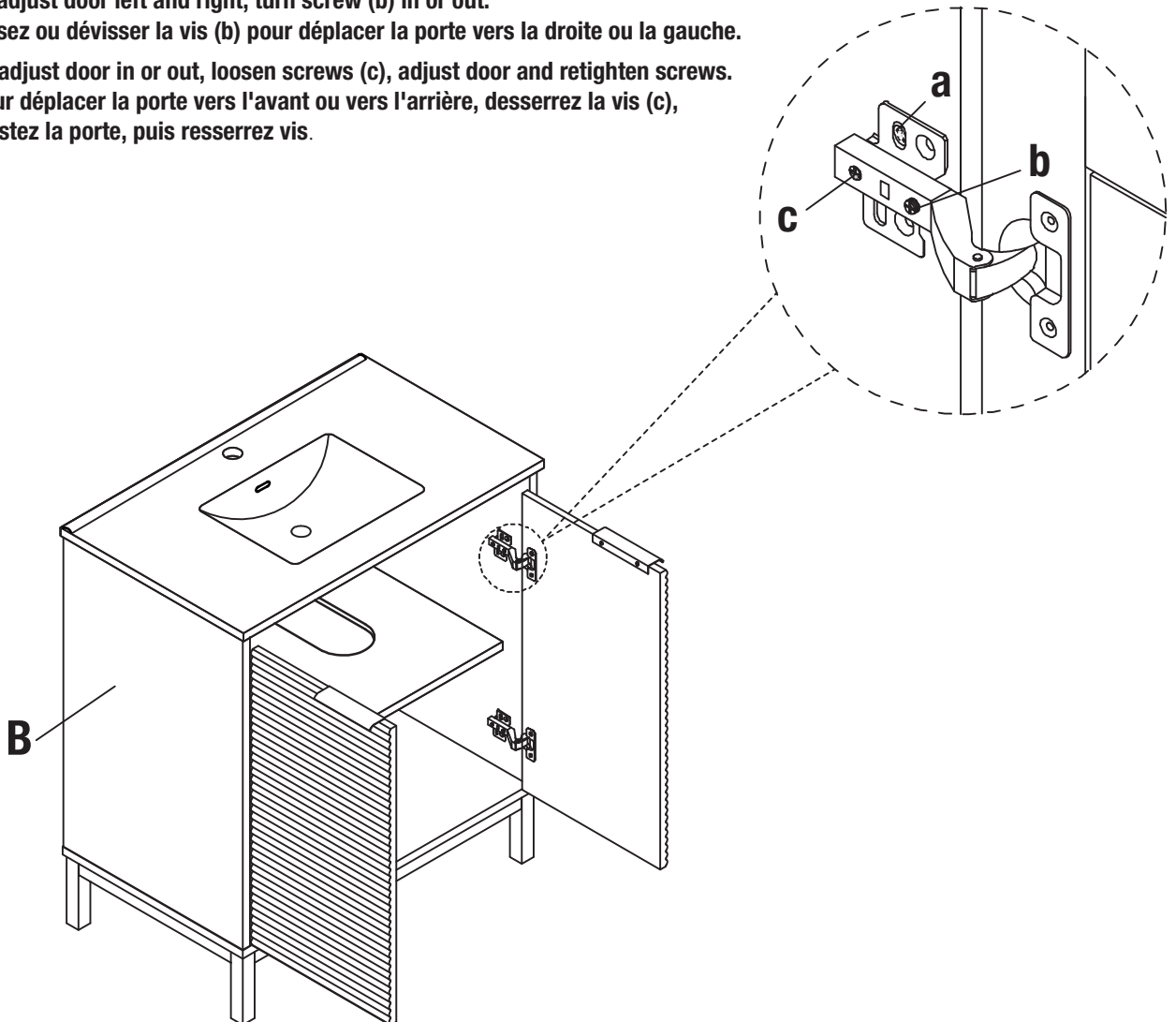

Before starting your installation, please take a few minutes to **READ THESE INSTRUCTIONS CAREFULLY**. In addition, please check the product **CAREFULLY** for any visible damage.

Avant de commencer l'installation, veuillez prendre quelques minutes pour **LIRE ATTENTIVEMENT CES CONSIGNES**. De plus, veuillez examiner minutieusement le produit afin de détecter tout dommage apparent.

8 Adjustable Level / Réglage du niveau

- In case of uneven floors, floor levelers are provided at the bottom of the vanity. If necessary, adjust floor levelers by hand to correct tilting and/or level doors.
Si votre plancher est inégal, utilisez les patins réglables situés au bas du meuble-lavabo. Au besoin, ajustez les patins réglables à la main pour corriger l'inclinaison ou pour mettre les portes de niveau.

